

Besiktelse av bolig Vannsjekk



Forsikringsinformasjon

Boligbyggelag:	Avtalenr:
Boligselskap:	Leilighet nr:
Leiers/eiers navn:	Leilighet etg:
Leiers/eiers adresse:	Byggeår:

Besiktelse

o = finnes ikke - = feil v = ok

Kjøkken	Kommentar	o - v	Utbedret (dato/sign.)
Kraner og rør			
Vannlås og avløpsrør			
Vaskemaskin (se fig. baksiden)			
- Slanger og tilkoblinger			
- Feste avløpsslange			
Oppvaskmaskin (se fig. på baksiden)			
- Kraner og tilkoblinger			
- Gulvbelegg under maskin m/oppbrett			
Bereder i kjøkkenbenk eller annet sted			
- Lekkasje, annet			

Bad	Kommentar	o - v	Utbedret (dato/sign.)
Kraner og rør			
Vannlås og avløpsrør			
Gulvsluk			
Vaskemaskin (se fig. på baksiden)			
Feste av WC, vasker, etc.			
Tilstand gulvflater			
Tilstand veggflater			

Vaskerom	Kommentar	o - v	Utbedret (dato/sign.)
Kraner og rør			
Vannlås og avløpsrør			
Gulvsluk			
Vaskemaskin (se fig. på baksiden)			
Feste av WC, vasker, etc.			
Tilstand gulvflater			
Tilstand veggflater			

WC	Kommentar	o - v	Utbedret (dato/sign.)
Kraner og rør			
Vannlås og avløpsrør			
Feste av WC, vasker, etc.			

Leiligheten	Kommentar	o - v	Utbedret (dato/sign.)
Radiatorer, sprinkleranlegg, annet			
Merking av stoppekraner			
Rør i rør inkl. fordelingsskap			
Vannbåren varme inkl. fordelingsskap			

Kontrollen er utført dato	Underskrift	Bekreftet gjennomført og utbedret. Underskrift av BBL/BRL
---------------------------	-------------	---

Viktige detaljer for å redusere vannskader

Vaske- og oppvaskmaskin



Slik unngår du vannskader:

- Gummislanger som står under trykk skiftes ut til godkjent slange eller ledning.
- Kontroller gamle slanger ved først å fjerne vanntrykket. Klem deretter slangen sammen. Ved sprekker i gummi bør slangen skiftes omgående.
- Steng vanntilførselen når maskinen ikke er i bruk.
- Monter lekkasjestopper / lekkasjevarsler
- Kontroller at avløpslangen ikke har skarpe knekk og at den er godt festet til selve avløpet.
- Rensing av maskinens filter bør skje regelmessig.
- Trekk maskinen ut på gulvet en gang imellom og undersøk om det er fuktighet på gulvet.

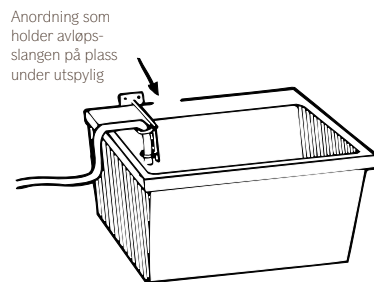
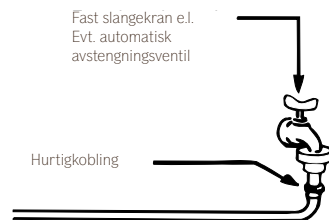

Gjennomføringer

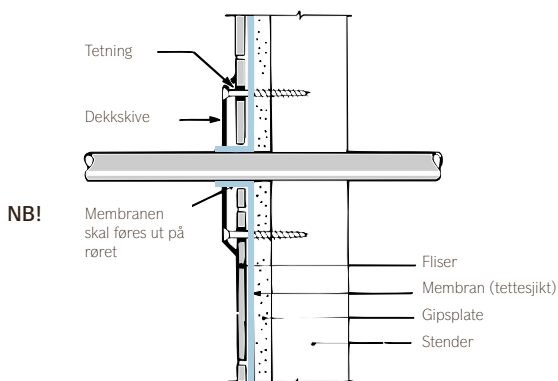

Eksempel på gjennomføring i vegg og gulv

I alle våtrom skal gulv og veggens våtsone være vannrette. Dette gjøres ved at et membransjikt legges utenpå gulvet og veggene eller under flisene. Ved gjennomføringer må det tettes nøye rundt membransjiktet.

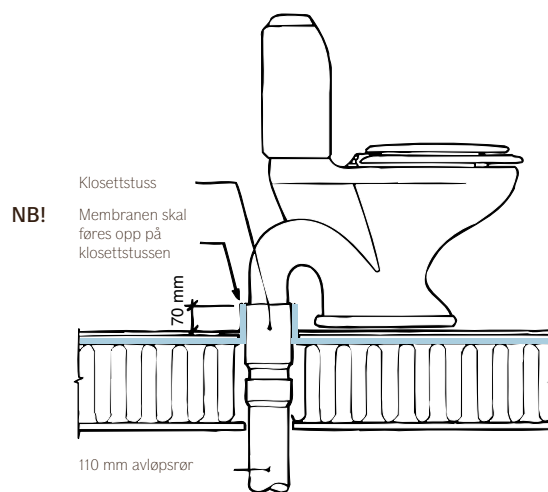

Oppvaskmaskin

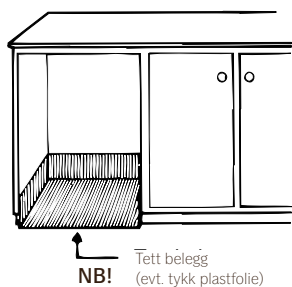

Ved nyinstallasjoner må det legges tett belegg under hele benken. Ved eventuell utskifting bør man benytte anledningen til å legge tett belegg under våtinnstallasjoner.

Gulvsluk i støpt dekke

